

ausgewählte Arbeiten 2004-2009

Intersties
.com

■ AVMedien

■ Konzept

■ Print

■ Produkt

■ Web

copyright by Torstehhess.com

2010



Aquarus Kataloggestaltung

Typo / Layout / Konzept

Aquarus Stone Development & Tools

http://www.aquarus.net/Kataloge/AQUARUS_Katalog_2010.pdf



Konzeption und Realisation
eines Kataloges
für Maschinen,
Diamantwerkzeuge
und Zubehör

80 Seiten
4-farbig
gefalzt und geheftet



AVMedien

Konzept

Print

Produkt

Web

copyright by Torstehhess.com

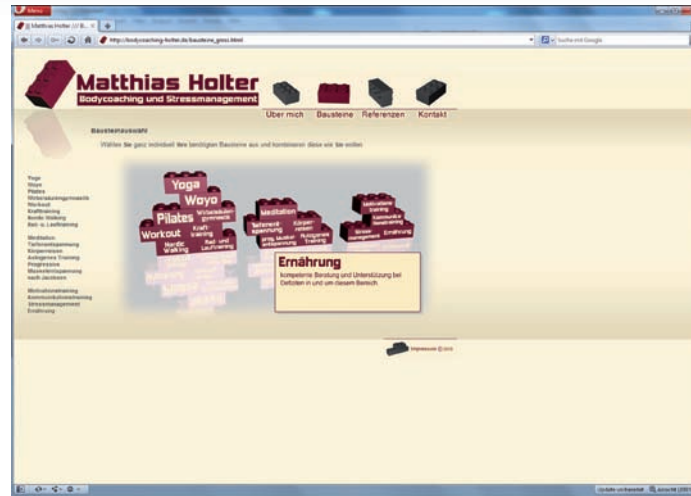
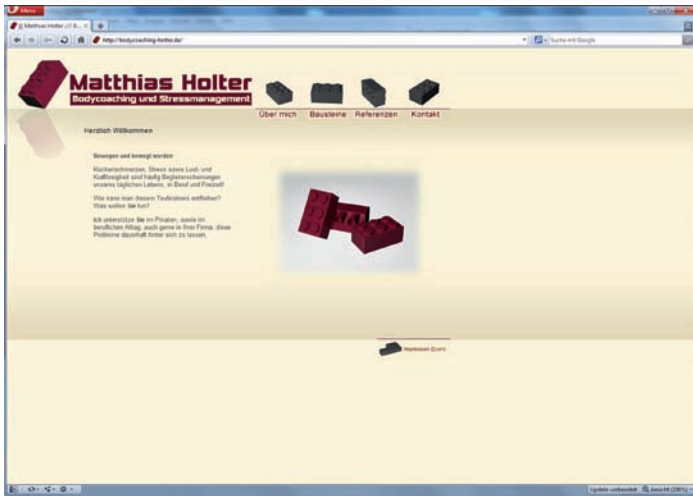

Visualisierung der Module durch
„LEGO“-Bausteine,
welche individuell
kombinierbar
sind.

www.mikoto.de

Webseitenerstellung / CI
freie Arbeit



Internetseite für eine
Kostümbildnerin
Slideshow mit javascript
eingebunden

AVMedien

■ Konzept

Print

Produkt

■ Web

copyright by Torstehess.com

www.kds-24.de

Webseitenerstellung
freie Arbeit

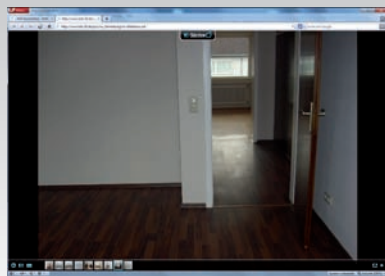
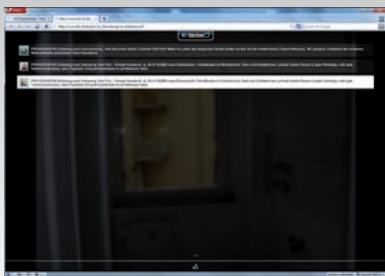

Internetauftritt einer Kölner
Immobilienfirma
Einbindung einer Slideshow
Externe Software erlaubt eine
einfache Datenverwaltung
und -pflege der
angebotenen
Objekte

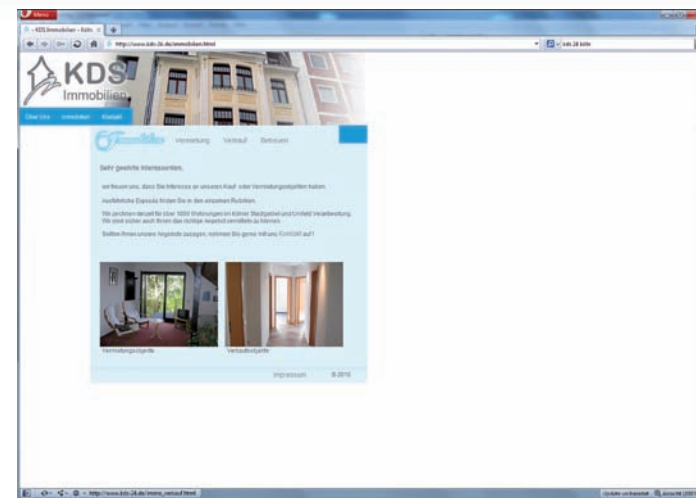
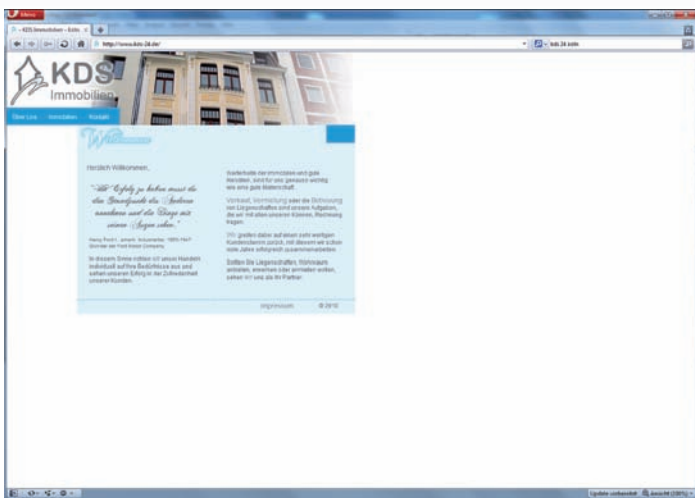

AVMedien

Konzept

Print

Produkt

Web

copyright by Torstehhess.com



Webpräsenz einer Selbstständigen
Kostümbildnerin
Grafiken in der Navigation
von Birgit Loth

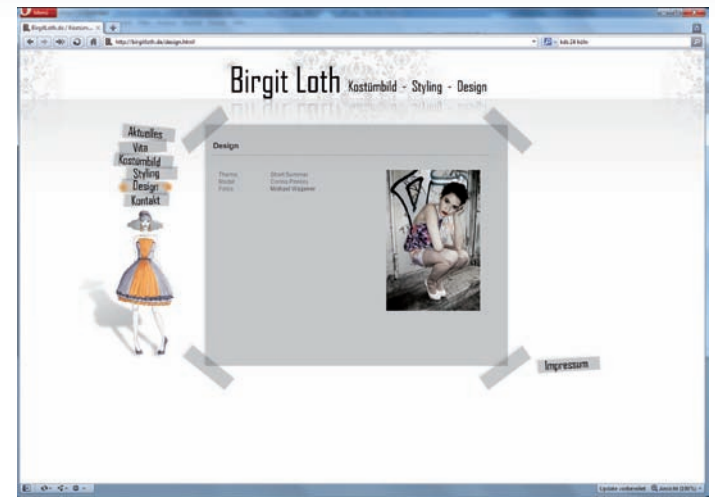
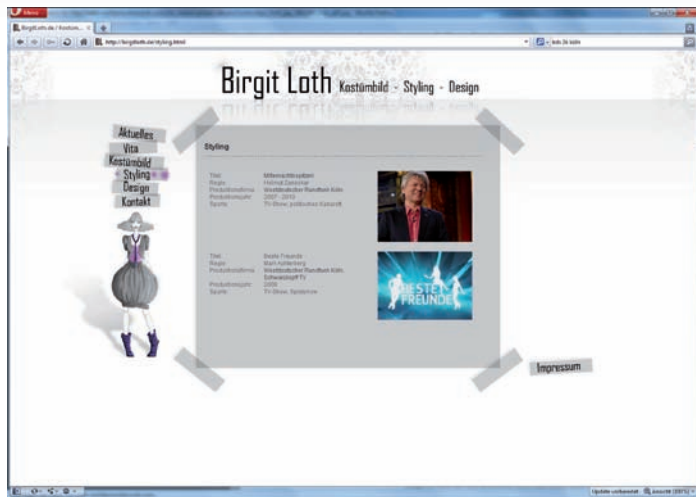

2009



Imagefilm
für das Netlabel ID.EOLOGY

Diplom Hauptthema / AV
KISD

Konzeption und Realisation eines
Imagefilms für das
Musik-Netlabel ID.EOLOGY.
Diese Arbeit zeigt, wie ein
Imagefilm, Unternehmen bei dem
Aufbau eines
glaubwürdigen und
verständlichen Images helfen kann und
was in der
Konzeption beachtet werden sollte, um
die gewollte Aussage zu erreichen.

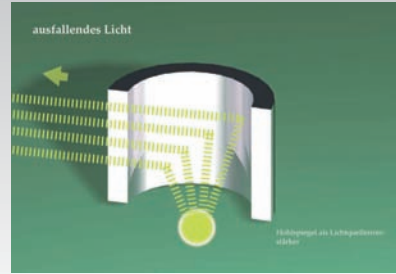
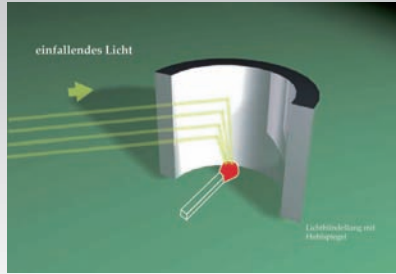
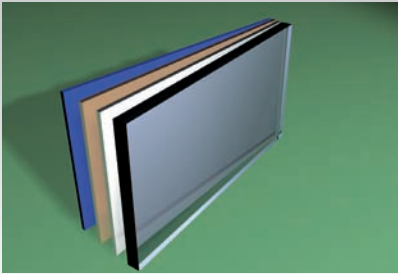

Der Spiegel in unserer Gesellschaft oder die Manipulation von Spiegeln

Diplom Nebenthema 1 / PT (Produktionstechnologie)
KISD



Das Medium Spiegel beschäftigt uns
nach wie vor. Der bewusste Einsatz und
die Manipulation von Spiegeln
ermöglicht eine vielseitige und
einflussreiche Gestaltung in vielen
Bereichen des Lebens. Dies ist
Gegenstand der Arbeit und
wird aufgeschlüsselt.



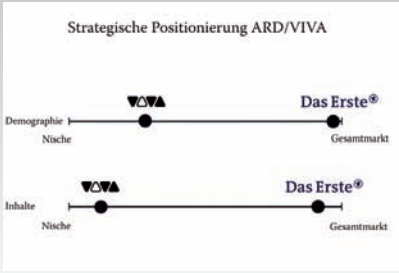
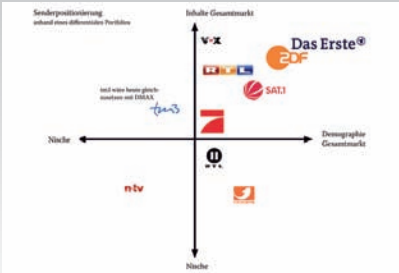

Stimulspotential des Trailers vorwiegend abhängig von der



Sehverhalten

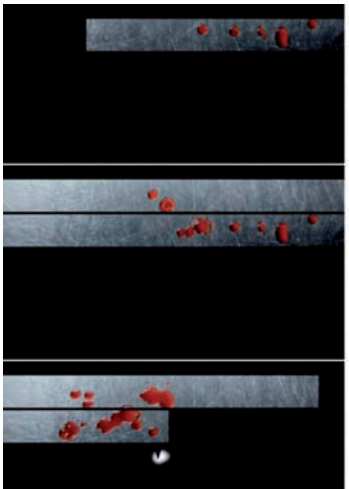

Dieses Nebenthema gibt einen Einblick in die Entstehung und Anwendung des On-Air-Designs und wie das On-Air-Design den Fernsehsendern hilft sich in einer sich wandelnden Fernsehlandschaft erfolgreich zu positionieren.

Berlin AD

Flashintro
freie Arbeit

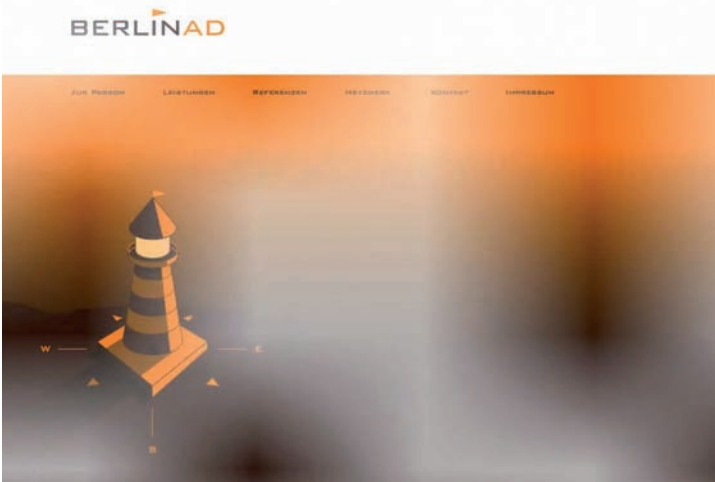
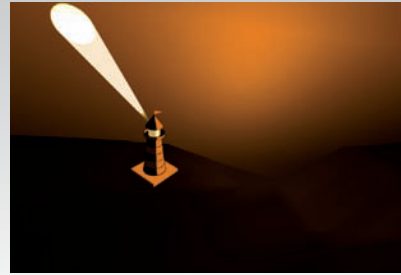
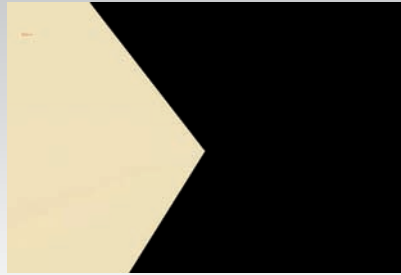
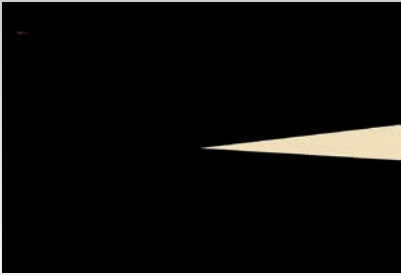

Erstellung eines Flashintro für die
Webseite
Berlin Advertising.
Ende des Flashfilms auf Startseite.
www.berlin-ad.de

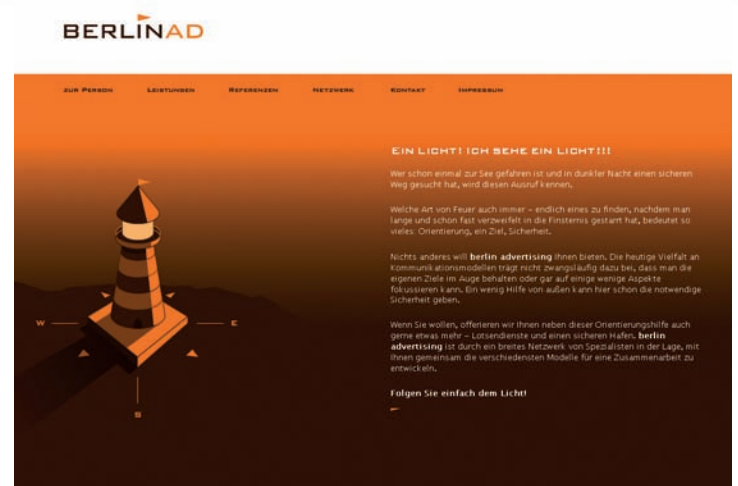

AVMedien

Konzept

Print

Produkt

Web

copyright by Torstehess.com

Leuchte „Change IV“ & „Change IV A“

Produktdesign
freie Arbeit



165 cm hoch
23 cm breit
15 cm tief

Biegesperrholz lackiert
unterschiedlich große
Astralonkunststoffstreifen mit
transluzenter Folie
(„Change IV“)
unterschiedlich große milchige
Makrolonkunststoffstreifen mit einer
opaken weißen Folie
(„Change IV A“)
Kunststoffstreifen variabel
65 Watt

Leuchte „Change III“

Produktdesign
freie Arbeit

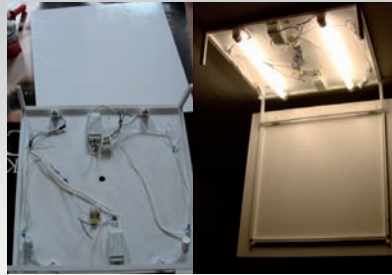
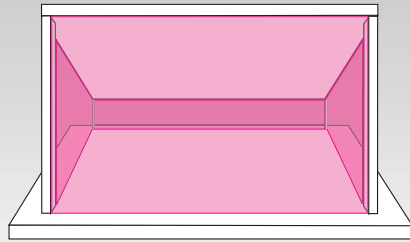

quadratische Grundform
50 x 50 cm Decke
60 x 60 cm Klappe
14 cm hoch
Farbstreifen austauschbar

Biegesperrholz lackiert
Astralonkunststoffstreifen mit
transluzenter Folie
2 x 15 Watt

Neonröhren getrennt
schaltbar



2008

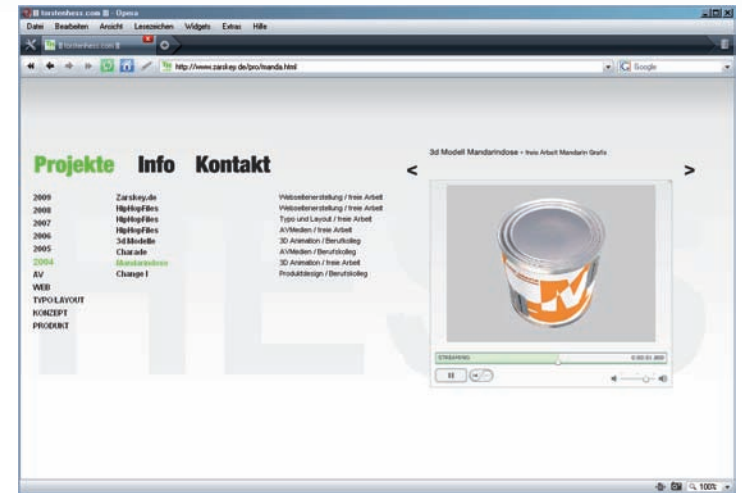
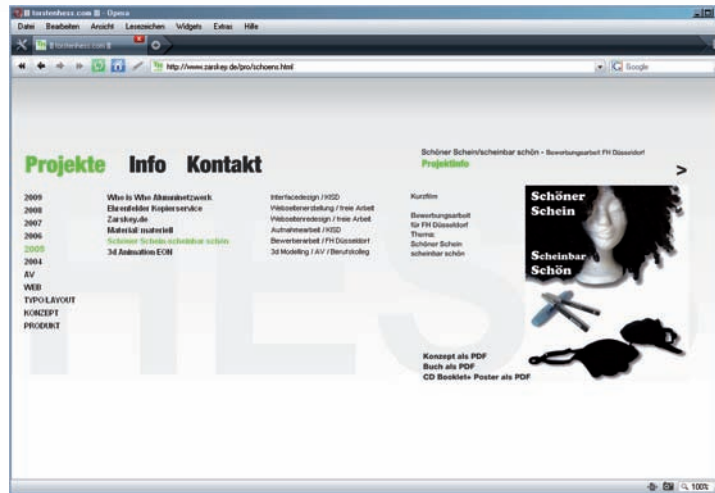
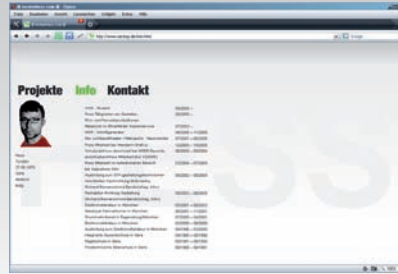

Leuchte „Change II“

Produktdesign
freie Arbeit

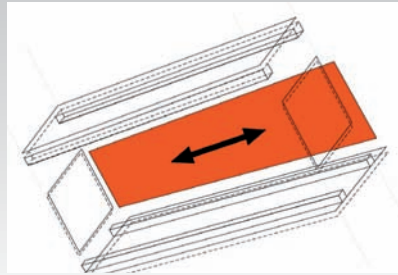

Länge 120 cm
Breite 24 cm
Höhe 12,5 cm

Farbstreifen austauschbar

Biegesperrholz
Astralon
mit transluzenter Folie
Plexiglas
36 Watt Neon



Abschlussgala 2008 „Phase 8“

Bühnenbau / Trailererstellung
KISD

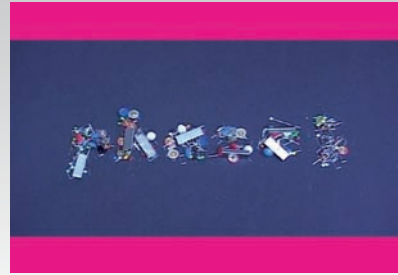

Ausstattung und Aufbau der Bühne
für die Abschlussgala der KISD
Absolventen 2008. Der Abend war in
8 Phasen unterteilt, welche von
einander getrennt werden mussten.
Die Farbkodierung unterstützte dies.
Mitarbeit an kurzen einleitenden
Filmen zu den einzelnen Phasen.

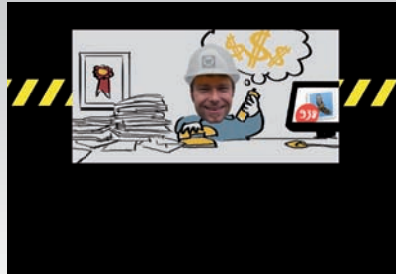

Die Firma YTONG (Unternehmensgruppe Xella) kam mit einem neuen Konzept zu uns, dem Energiewerthaus. In diesem Kurzzeitprojekt, ging es darum das Konzept in Bezug auf Service Design zu überprüfen. Aufgabe war, herauszufinden ob und wie das Konzept vom Bauunternehmer / vom Endkunden aufgenommen wird und wo mögliche Schwachstellen liegen könnten.



2007

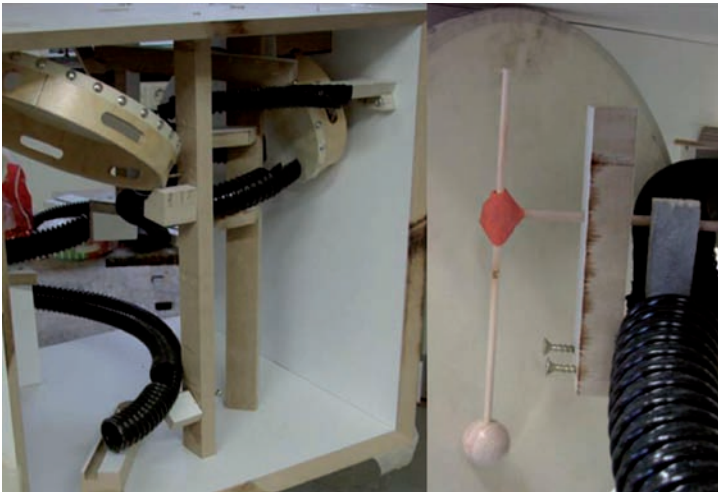
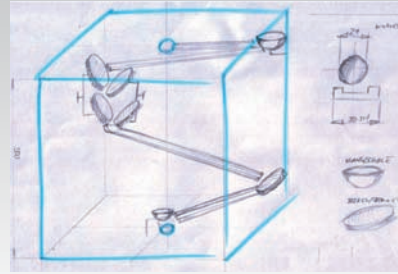
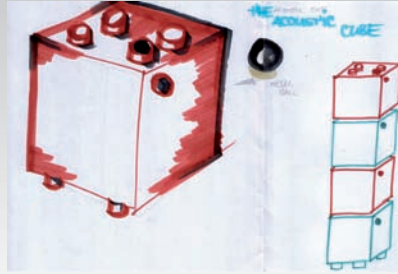
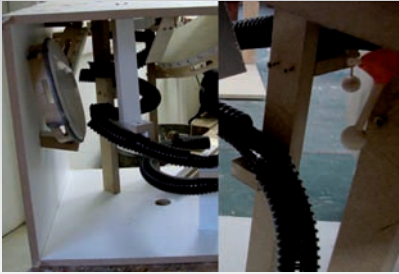

In diesem außergewöhnlichen Projekt erzeugten wir mit alternativen Mitteln zu Musikinstrumenten Klangfolgen. Analoge Klangerzeugung ganz im Sinne von dem Designerpaar Ray und Charles Eames, die sich ebenfalls mit dem Thema beschäftigt und dabei die schönsten Gebilde geschaffen haben.

MDF beschichtet, verleimt, lackiert
Tamburine, Klingel, Klangschaale, Gummirohr



LUNA / Aig+

Flashintros
freie Arbeit

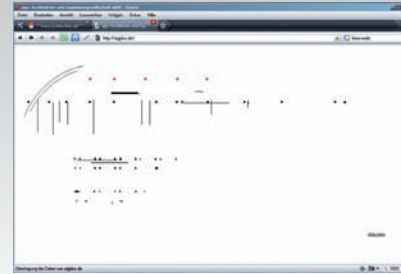
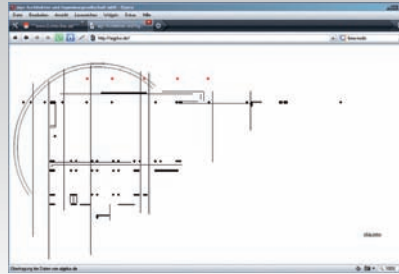
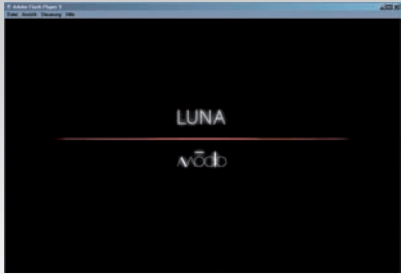

Flashintro Möbeldesignfirma
www.luna-betten.de

Flashintro für Architekturbüro
www.aigplus.de

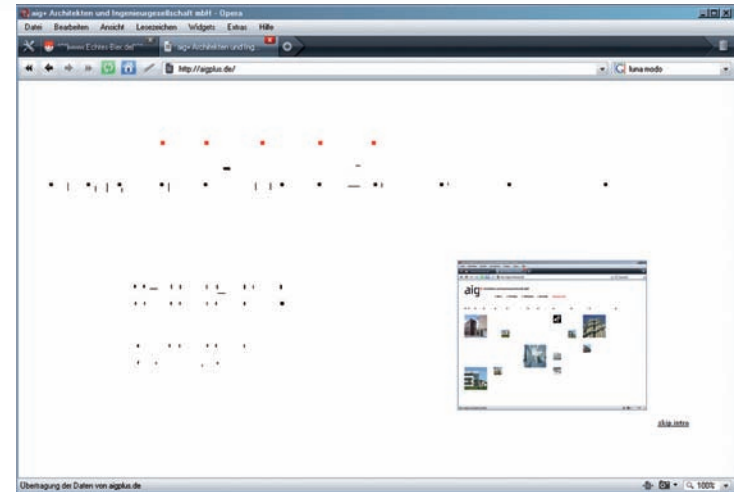

AVMedien

Konzept

Print

Produkt

Web

copyright by Torstehhess.com

Setzen Sie sich „3A Dreibein“

Ökologie und Design
KISD

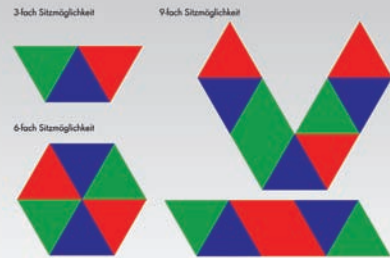

Multiplex
verleimt
lackiert
stapelbar
modular



AVMedien

Konzept

Print

Produkt

Web

copyright by Torstehhess.com

Easy Pieces - Infodesign „Energiesparen“

Corporate Identity
KISD

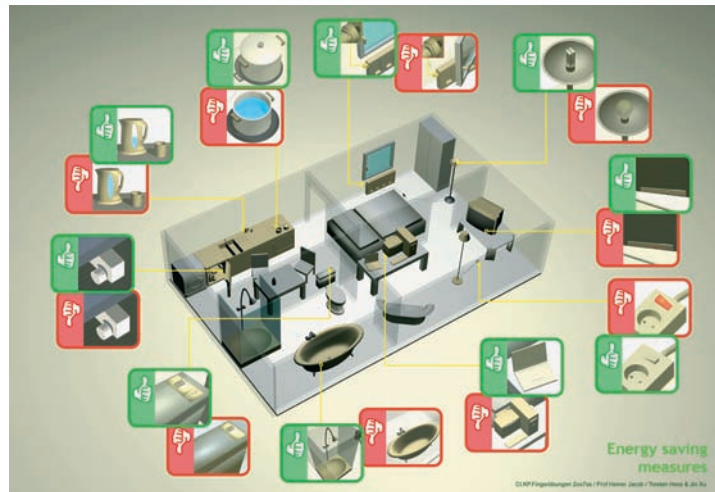
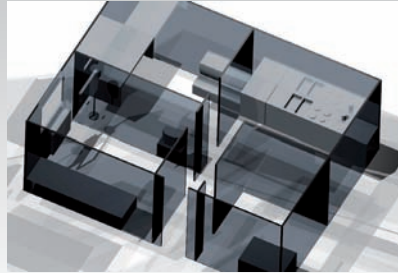

Erstellung einer Infografik mit Wertungssystem
zum Thema Energiesparen.
Schwierigkeit: selbsterklärend ohne Worte.



weiches Licht

hartes Licht

Im richtigen Licht, ein Einblick in die Lichtgestaltung im Film und Fernsehen. Einbindung der entstandenen Arbeit in eine Webseite mit Interaktionsmöglichkeit für den Nutzer.



Licht direkt von oben

Licht direkt von unten

Der Schlüsselbund, eine aussterbende Art ?

Vordiplom Nebenthema 1 / PT (Produktionstechnologie)

KISD

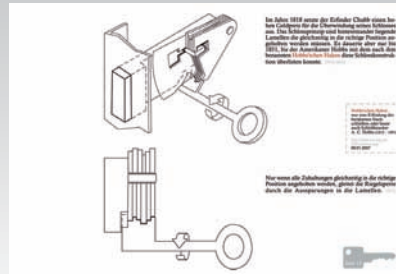

Schloßarten und ihr Aufbau

Das Einsteckschloß nach DIN 18251

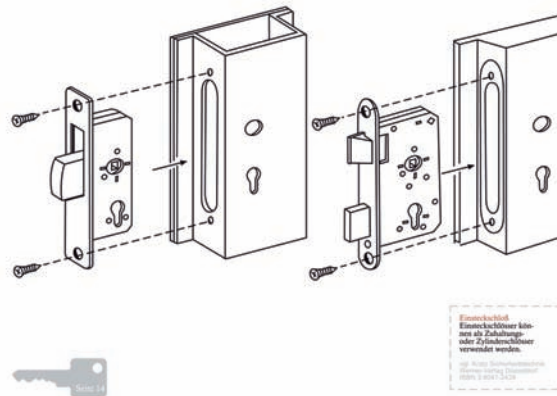

Neue Entwicklungen

Biometrie



Zahlreiche neue Entwicklungen in der Zutrittskontrolle geben Anlass das Bestehen des „alten“ Schlüssels in Frage zu stellen.

Kabelkultur,
oder
eine bessere Nutzung bestehender Kabelnetze?



Kabelkultur, oder die bessere Nutzung bestehender Kabelnetze. Informationen können Dank Frequenzmodulation über das Stromnetz übermittelt werden. Eine Vielzahl an Leitungen, somit Material, Arbeitszeit und Arbeit könnten eingespart werden.



2006

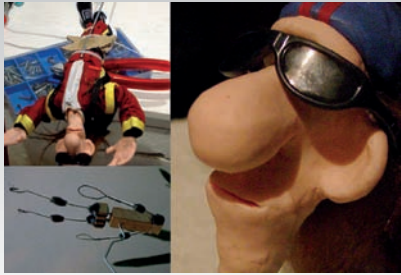

Life is too short

Stopmotionanimationsfilm AV
KISD



Klassischer Stopmotionfilm
Knetfigur mit Metallskelett

WS 2006/2007 Köln International School of Design
Midterm project - by lecture Stefan Terlinden -
Nitsan Debbie, Patrick Spingler, Torsten Hess

Ziel dieser Gruppenarbeit war es für die Zeitung Handelsblatt ein Magazin zu entwerfen und zu gestalten. Dieses Magazin soll vor allem Menschen ansprechen, die nicht aus dem Businesssektor kommen.

Typo / Layout / Designkonzepte
KISD



AVMedien



Konzept

Print



Produkt

Web

copyright by Torstehess.com



Wir hinterfragten in dieser
Teamarbeit in Zusammenarbeit mit dem
TÜV Rheinland, wie das Unternehmen
nach außen und nach innen wirkt und ob
es sich genügend von anderen
Zertifizierungsunternehmen differenziert.
Wir schlugen u.a. einen neuen
Namen, neue Bildwelten und Claims vor.

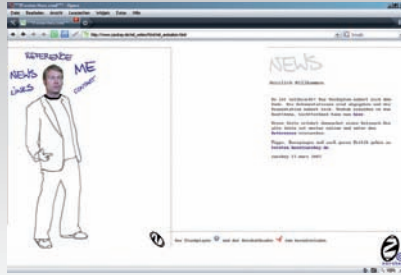

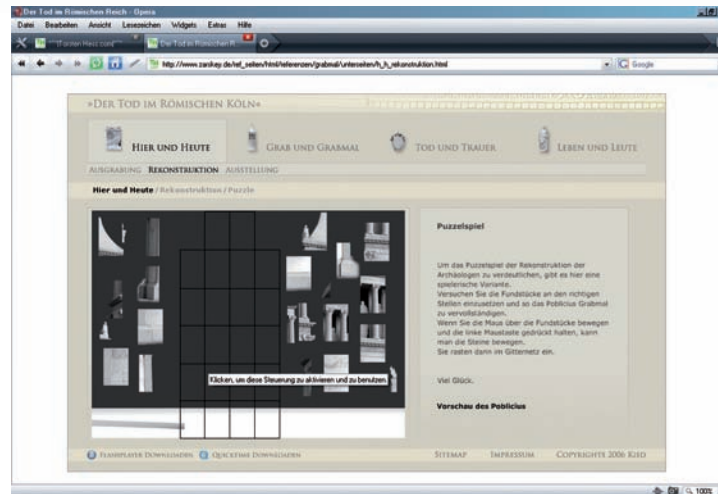
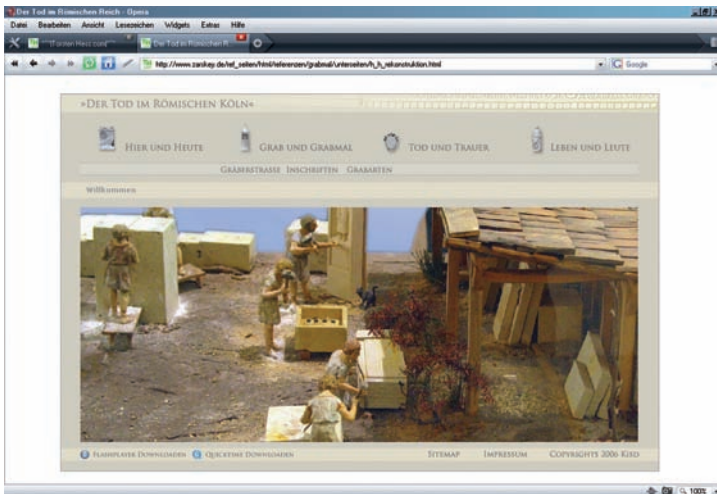

Bei diesem Projekt arbeiteten wir eng mit dem Römisch-Germanischen Museum zusammen. Das Produkt ist eine Internetseite mit verschiedenen Interaktionsmöglichkeiten, wie z.B. ein Puzzle.

2005

Ehrenfelder Kopierservice

Webseitenerstellung
freie Arbeit



www.ehrenfelder-kopierservice.de

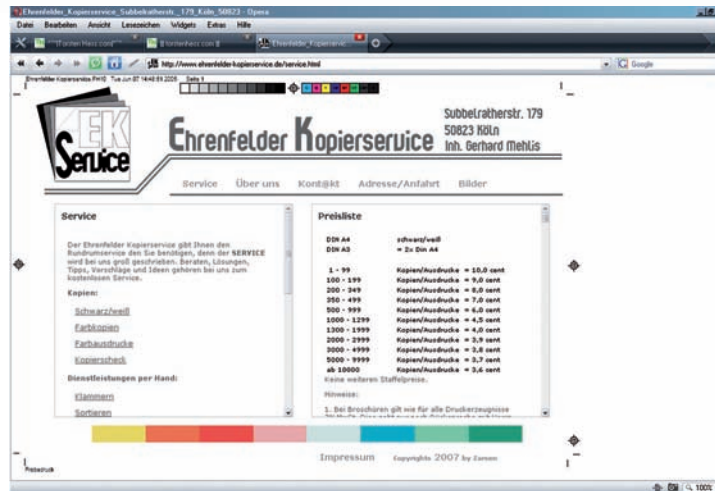

AVMedien

Konzept

Print

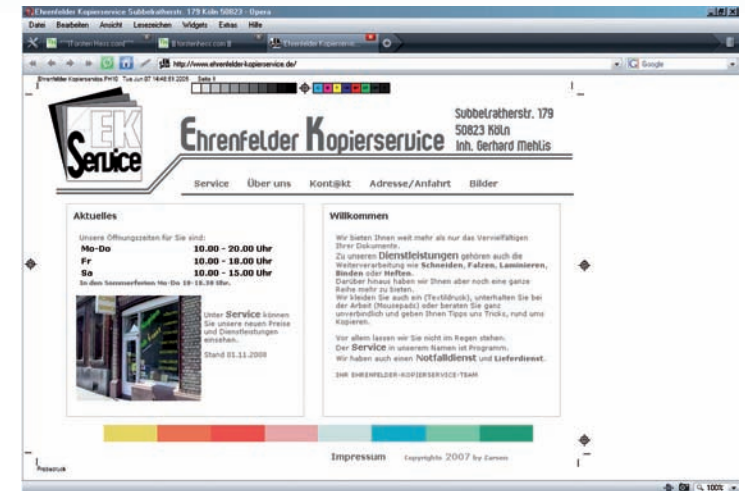

Produkt

Web

copyright by Torstehess.com

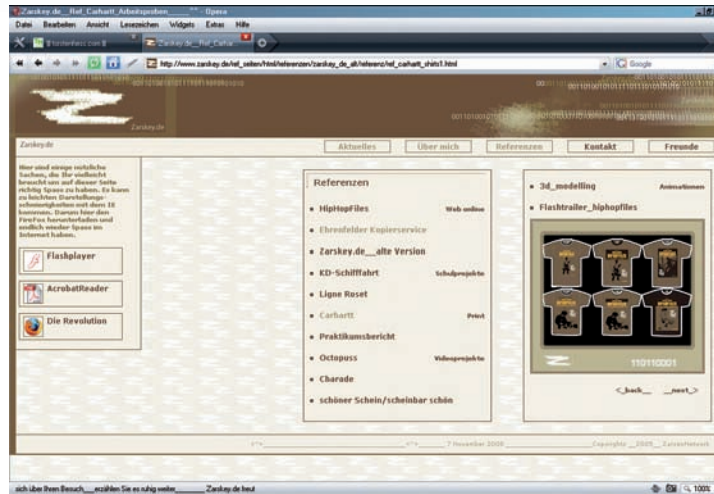
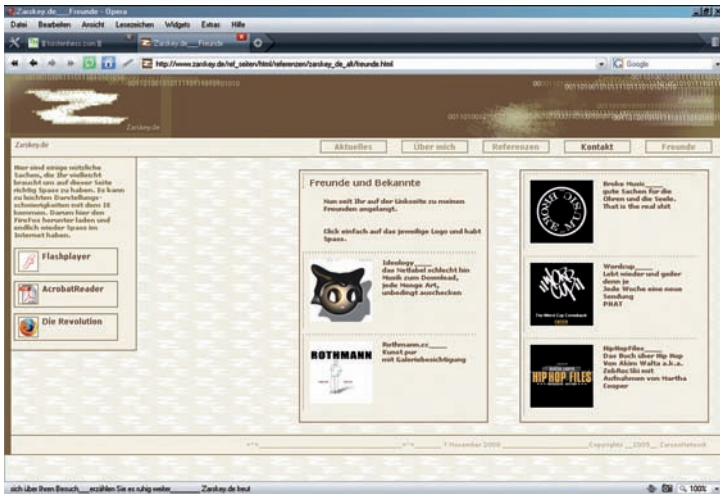
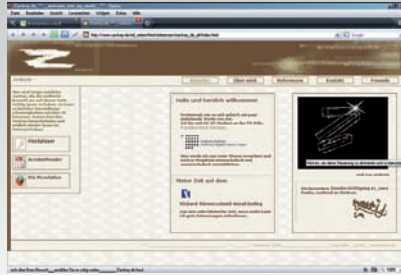

dynamische Webseite, passt sich der
Bildschirmgröße an.

schöner Schein / scheinbar schön

Neben einer Mappenpräsentation galt es eine Hausarbeit zum nebenstehenden Thema anzufertigen. Ich entschied mich für einen Kurzfilm, der den Tabubereich Transsexualität aufgreift. Dauer 2 Minuten.

Bewerberarbeit FH Düsseldorf
freie Arbeit



Material / materiell

Bewerberarbeit KISD
freie Arbeit

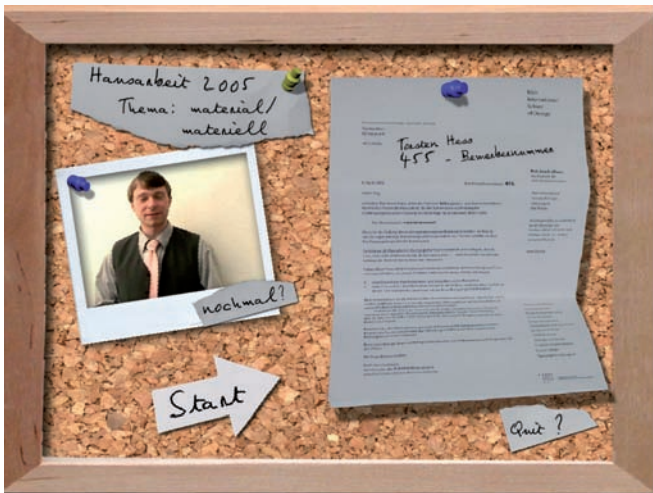

Hausarbeit zum oben genannten Thema.
Director Projektor mit kleinen
Flashmovies. Interaktives Verändern
der fünf verschiedenen Personen gibt der
Anwendung den besonderen Reiz.

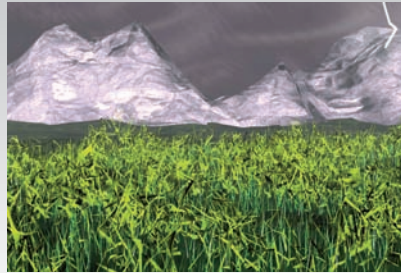
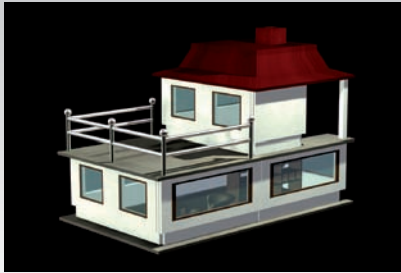

2004

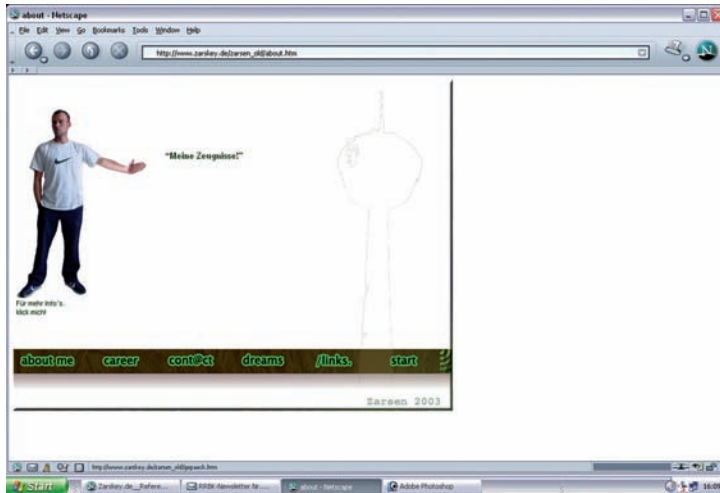

Erste eigene Webseite. Ich selbst
als Menü, Rollover Javascript.

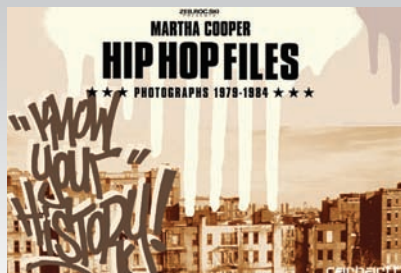

Mitarbeit an der Publikation des Buches HipHopFiles, unter anderem bei der Erstellung von möglichen Anzeigen, Postkarten, T-Shirts, Flyern und Postern.



HipHopFiles / MZEE

Webseitenerstellung / Flashtrailer
freie Arbeit

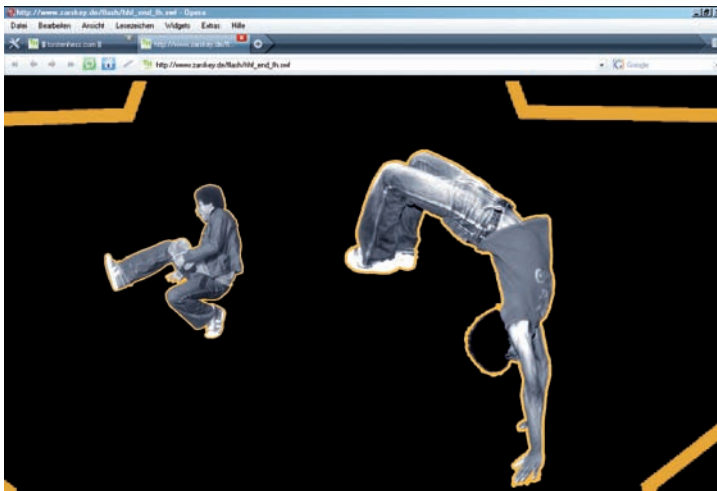
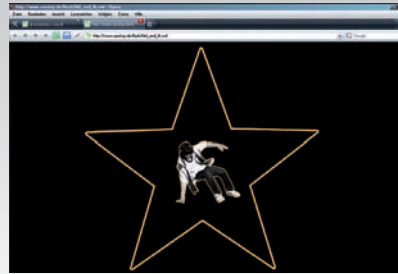

Begleitend zur Buchvorstellung

AVMedien

Konzept

Print

Produkt

Web

copyright by Torstehhess.com

Mandarin Grafix

3d Animation
freie Arbeit

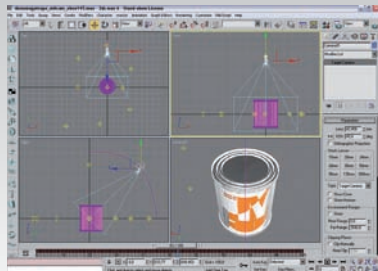

Nachbau einer realen
Mandarindose, diese wurde mit
eigenen Label versehen und auf
die Webseite
der Firma als
Navigationselement
eingebunden.



AVMedien

Konzept

Print

Produkt

Web

copyright by Torstehhess.com

Leuchte „Change I“

Produktdesign
Berufskolleg

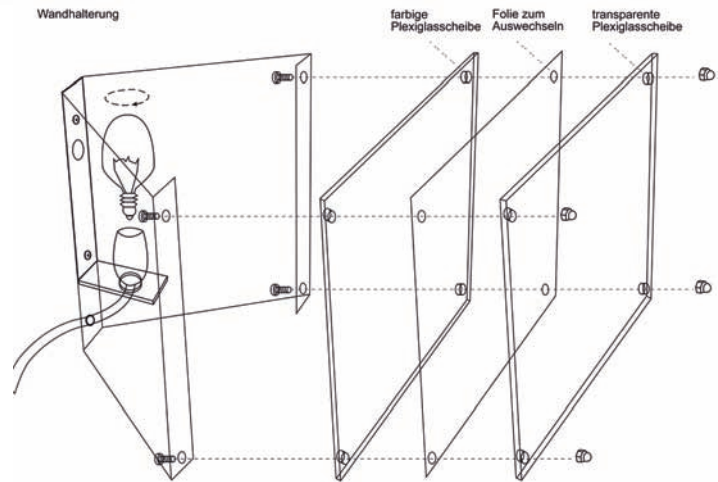

Folien mit Aufdruck
auswechselbar

Alu-Lochblech
Plexiglas
farbig und transparent
E14 Glühbirnenfassung

Torsten Hess
Dipl.-Des. (FH)

KISD Student
GTA Gestaltungstechnischer Assistent
Elektroinstallateur

Platenstr. 28
50825 Köln

info@torstenhess.com
0177 2706779

hess@kisd.de

Torsten Hess
.com